

Jak rozpoznać uszkodzony amortyzator?

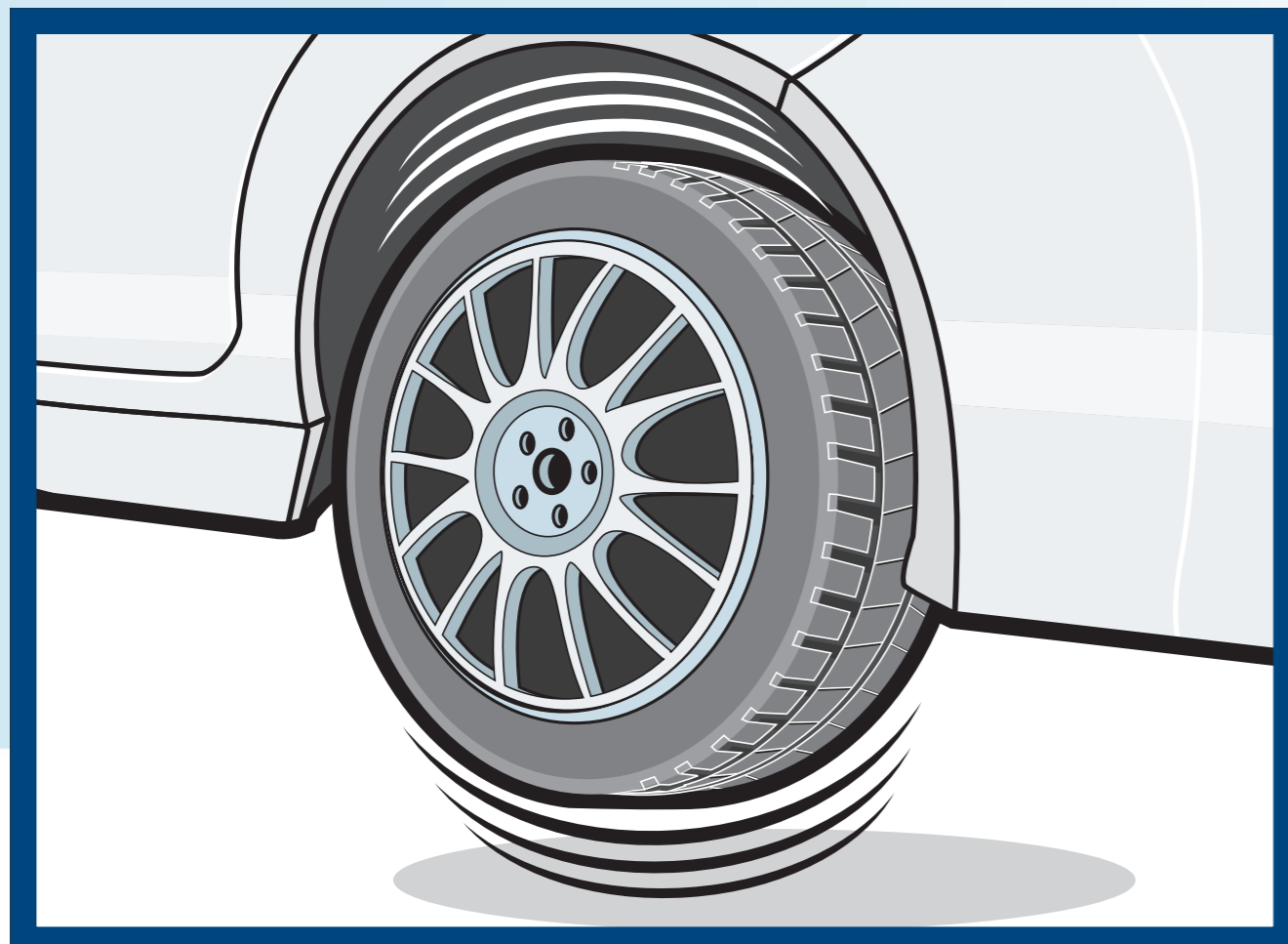

„Skaczące koła”

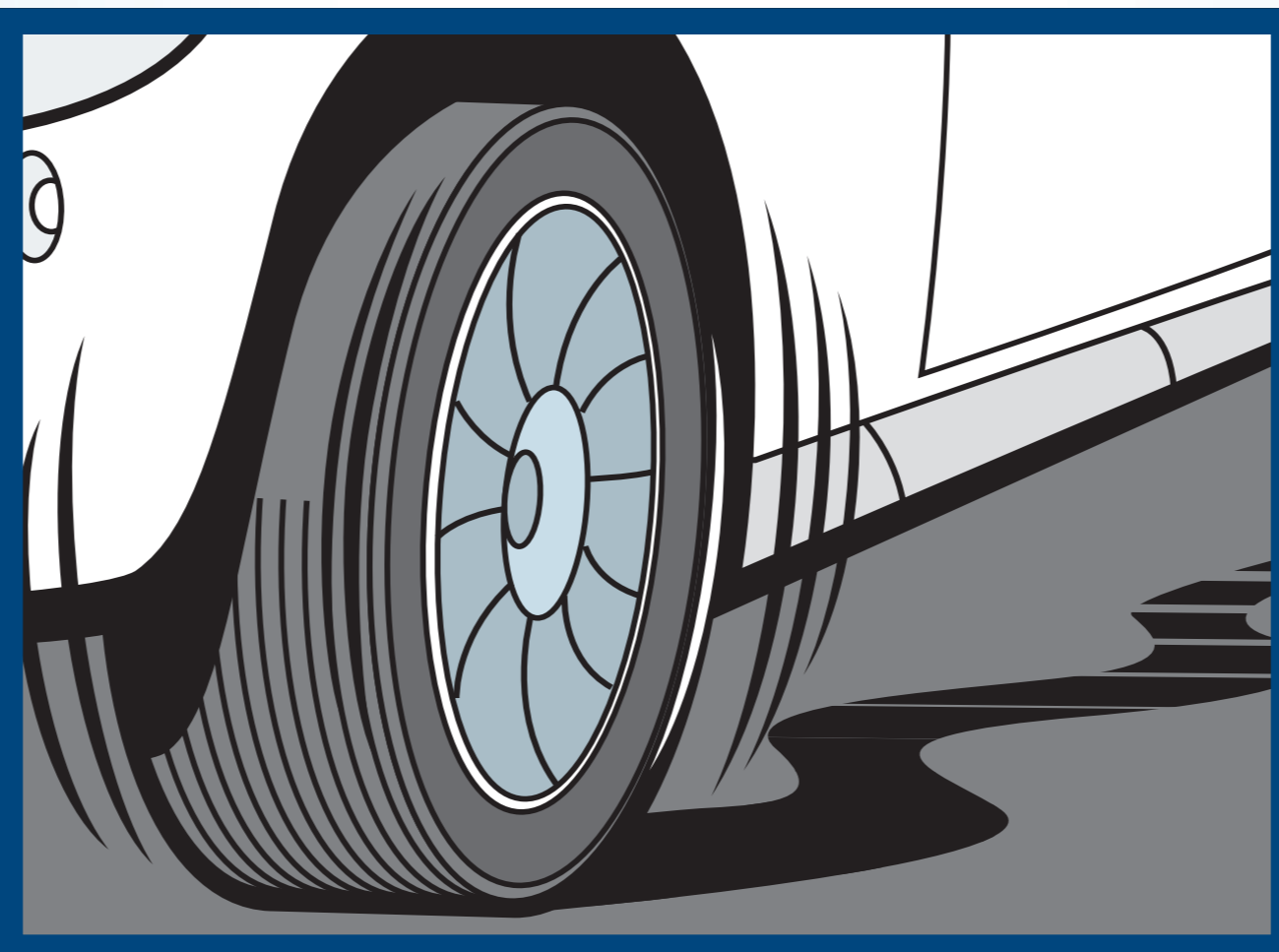

Wibracje układu kierowniczego

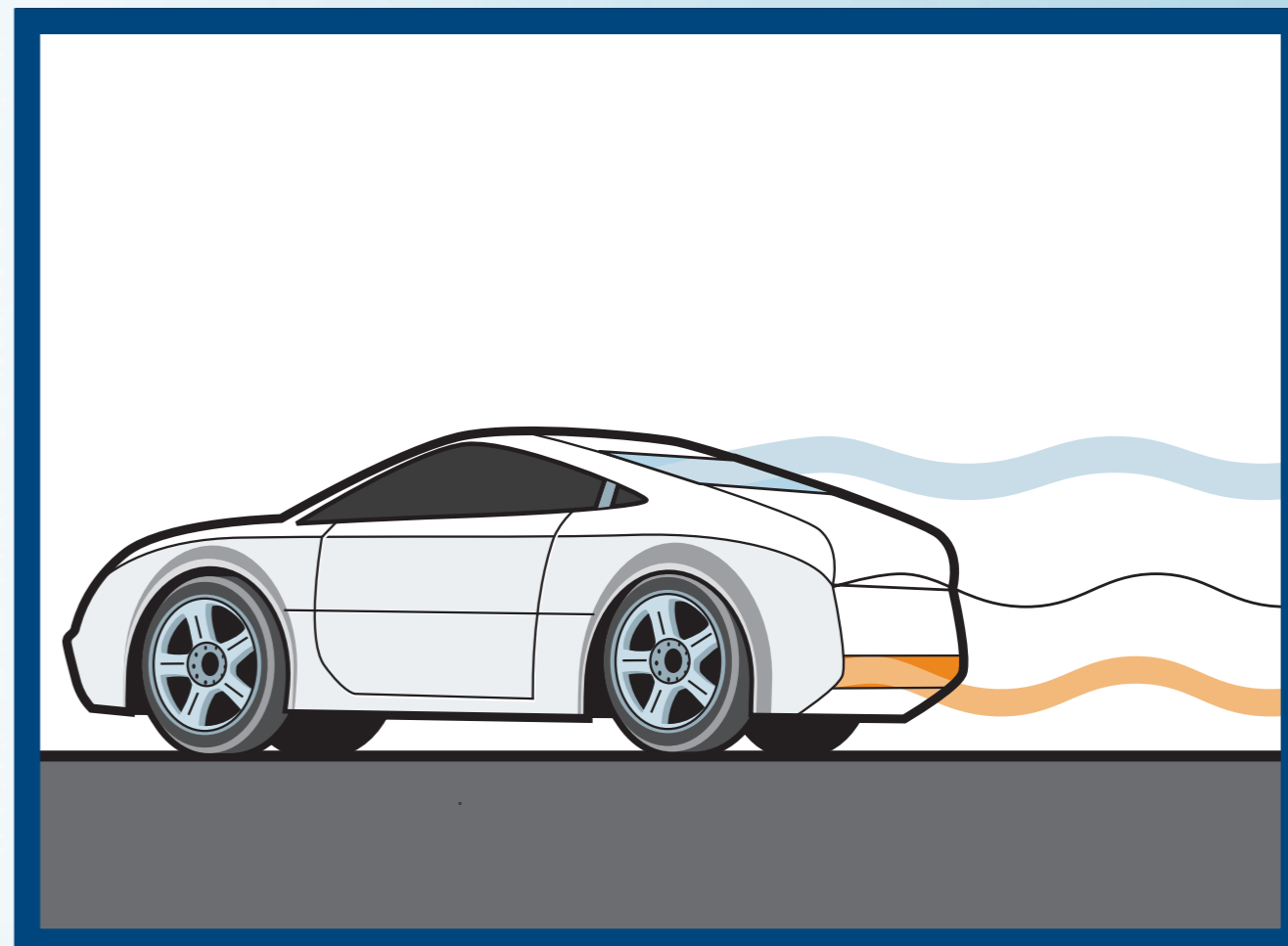

Kołyszająca się karoseria

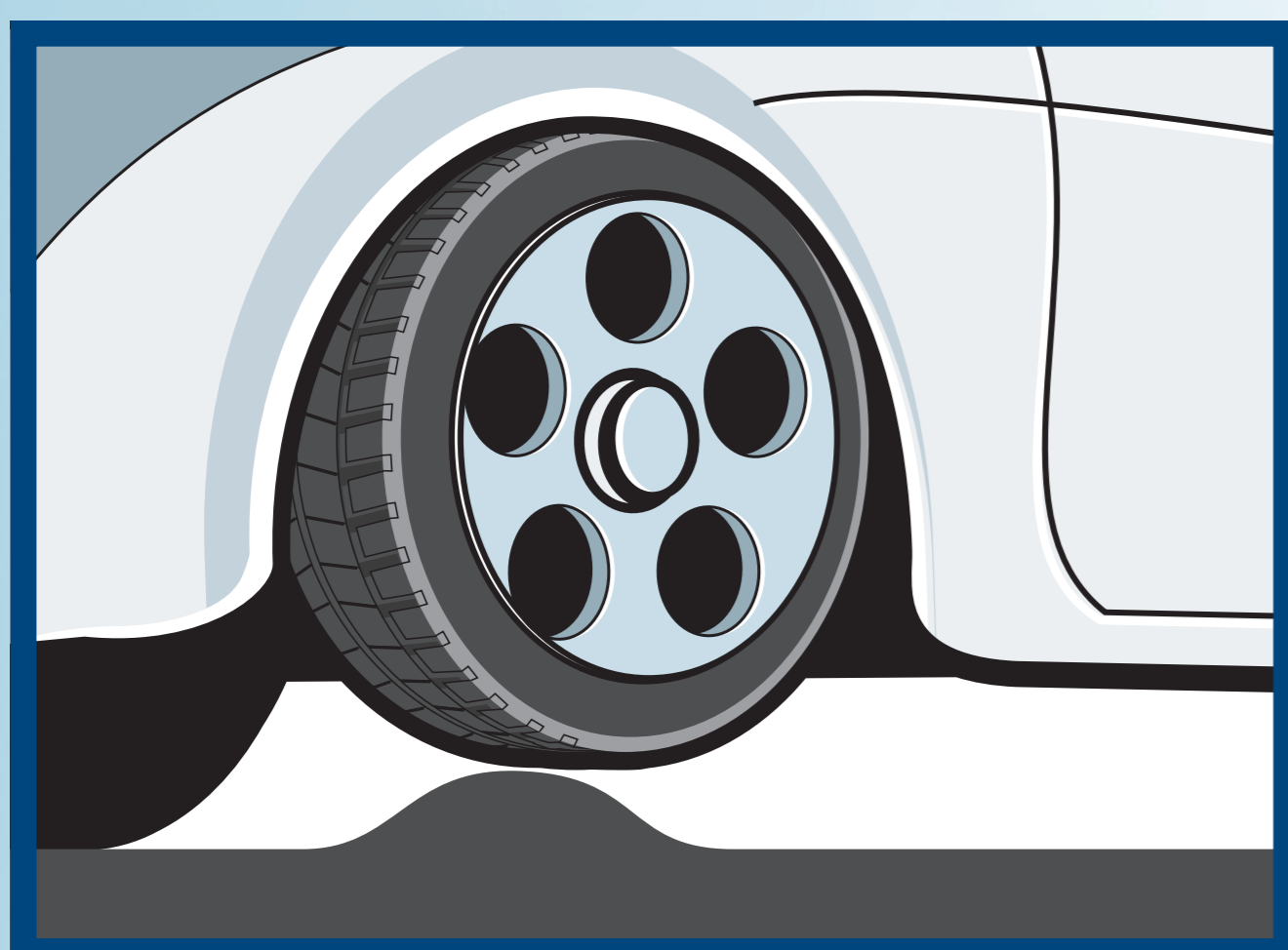

Dobijanie zawieszenia

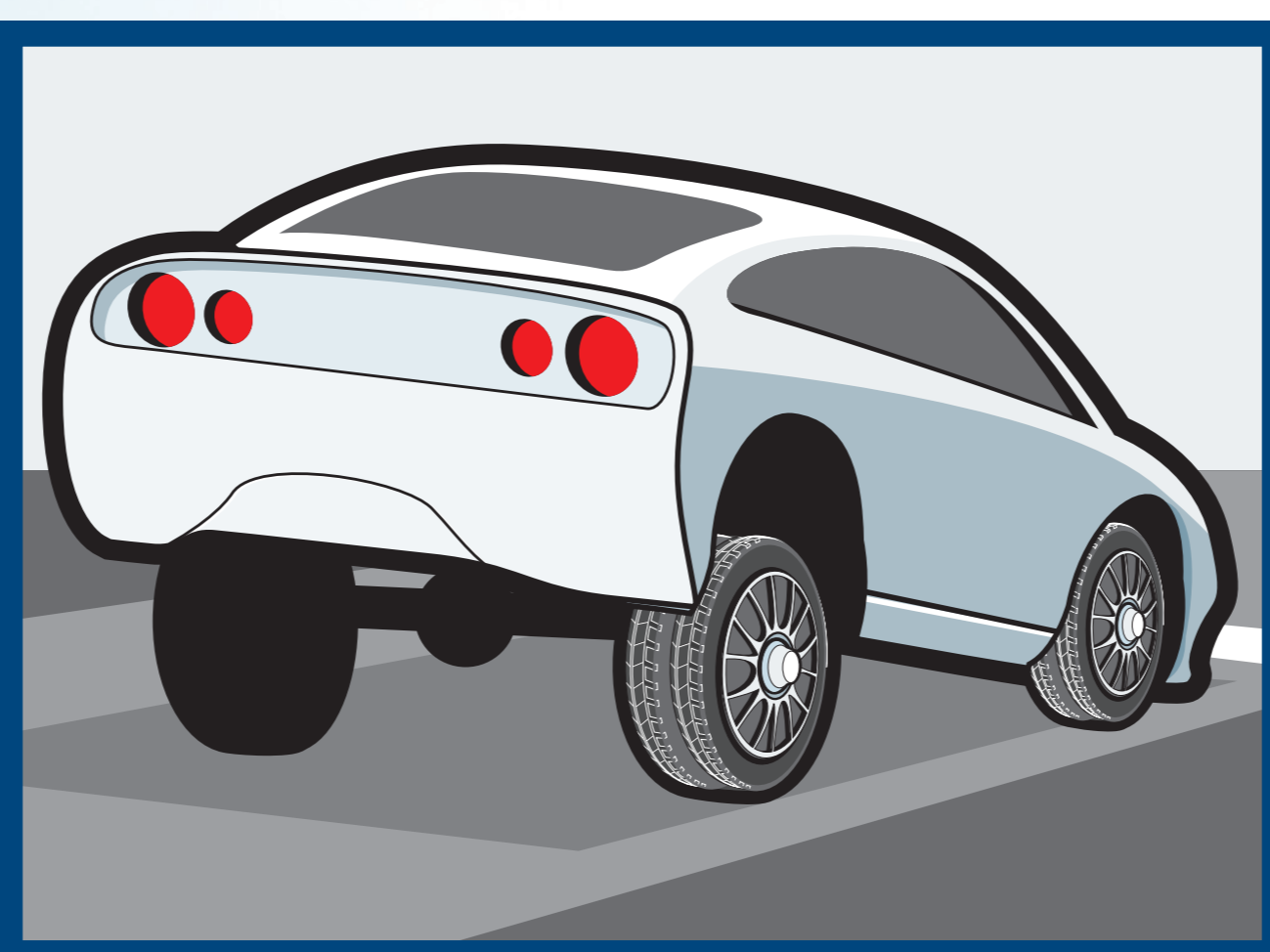

„Nurkowanie” przy hamowaniu

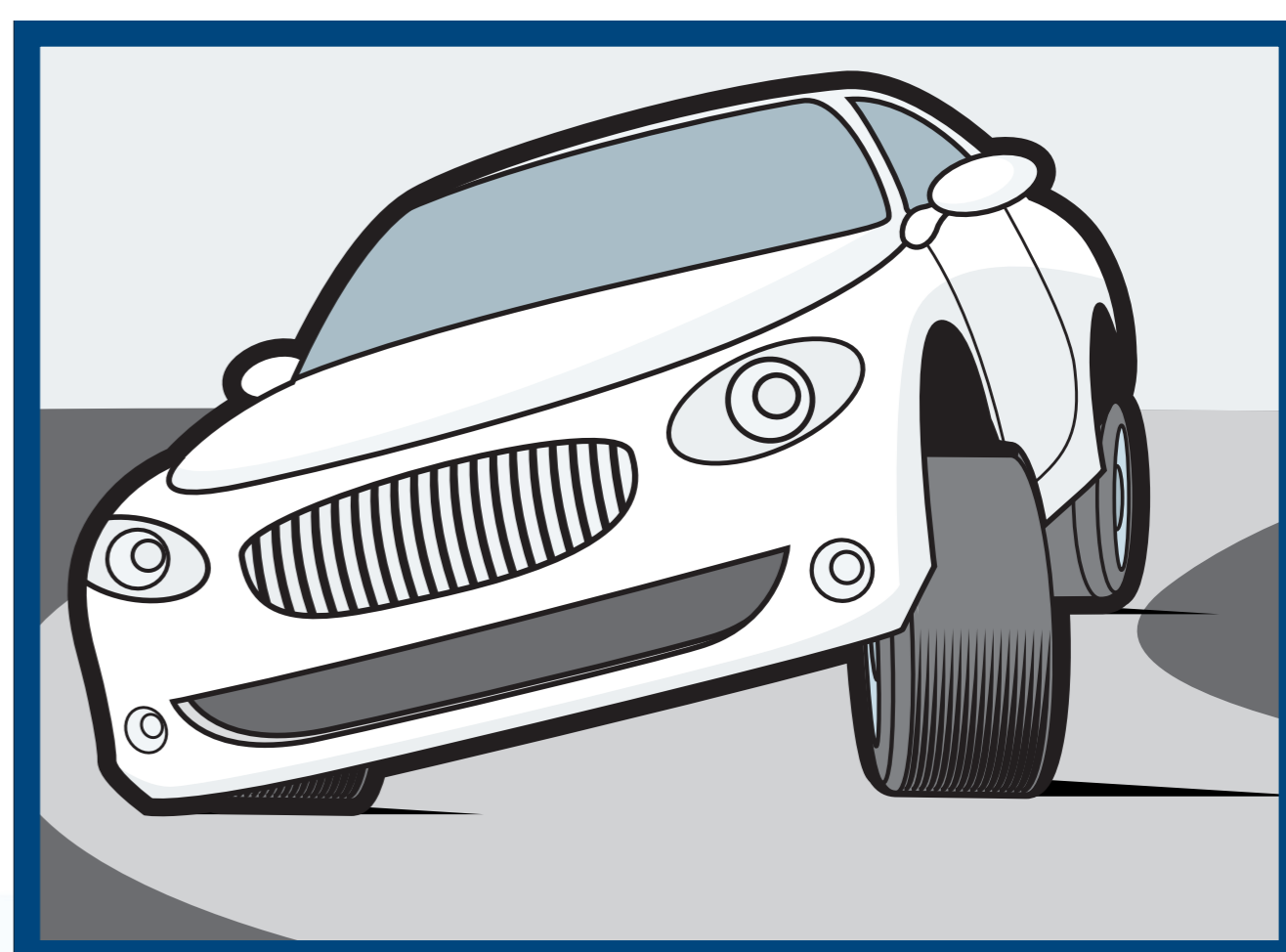

Złe trzymanie toru jazdy na zakrętach

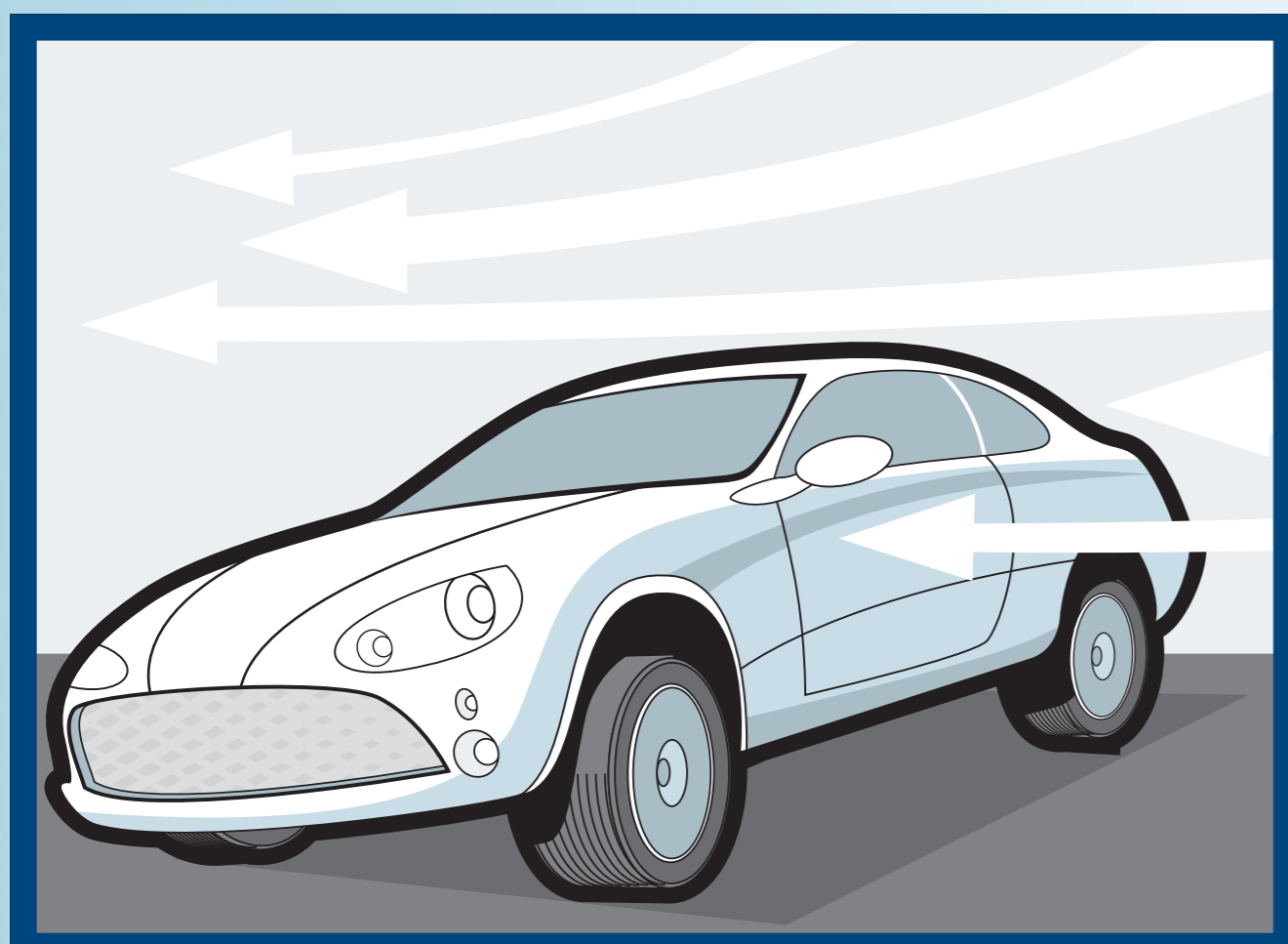

Brak odporności na boczne podmuchy wiatru

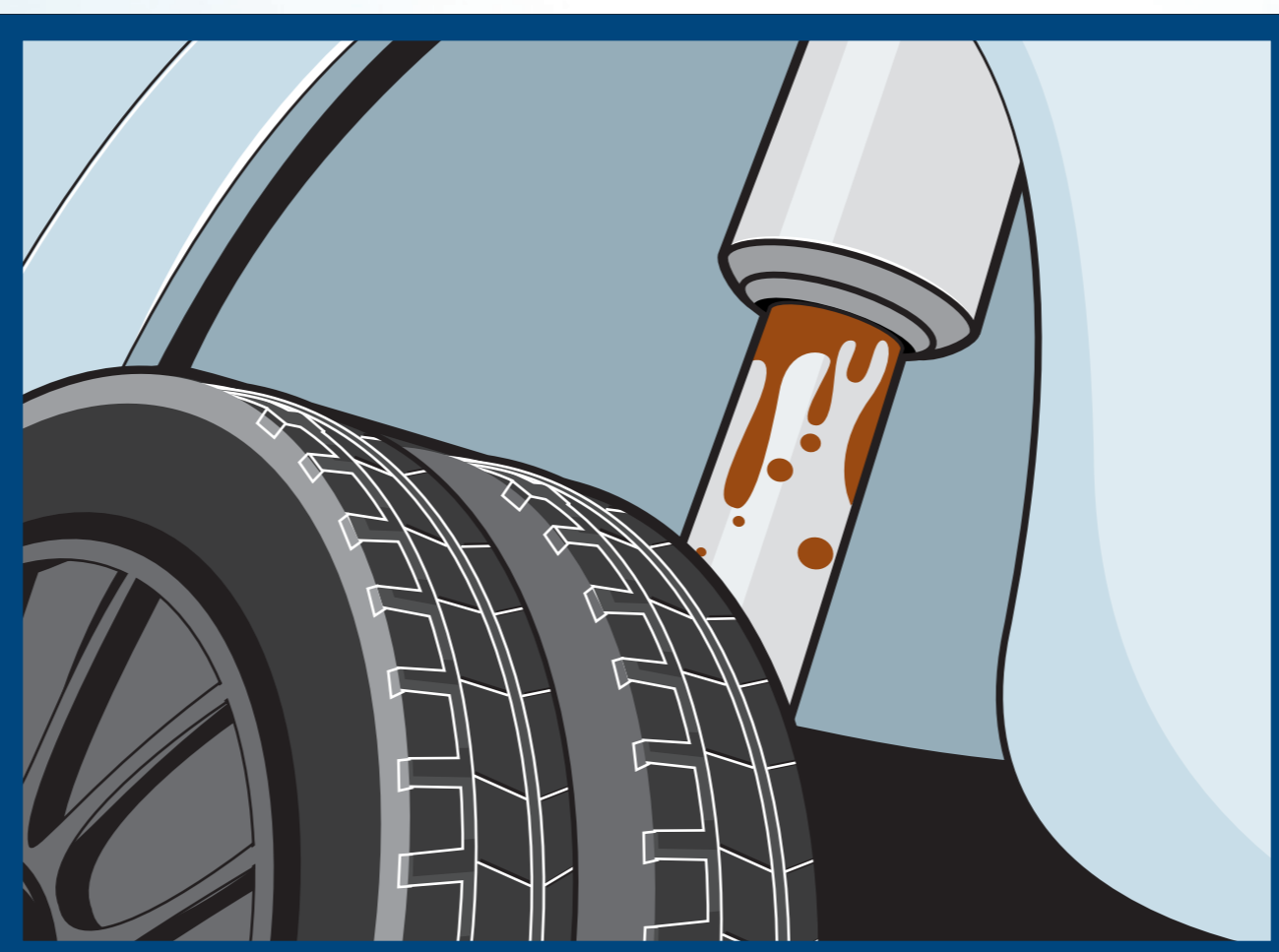

Wyciek oleju na amortyzatorze
(Cienka powłoka oleju jest dopuszczalna i służy do smarowania tłoczyśka)

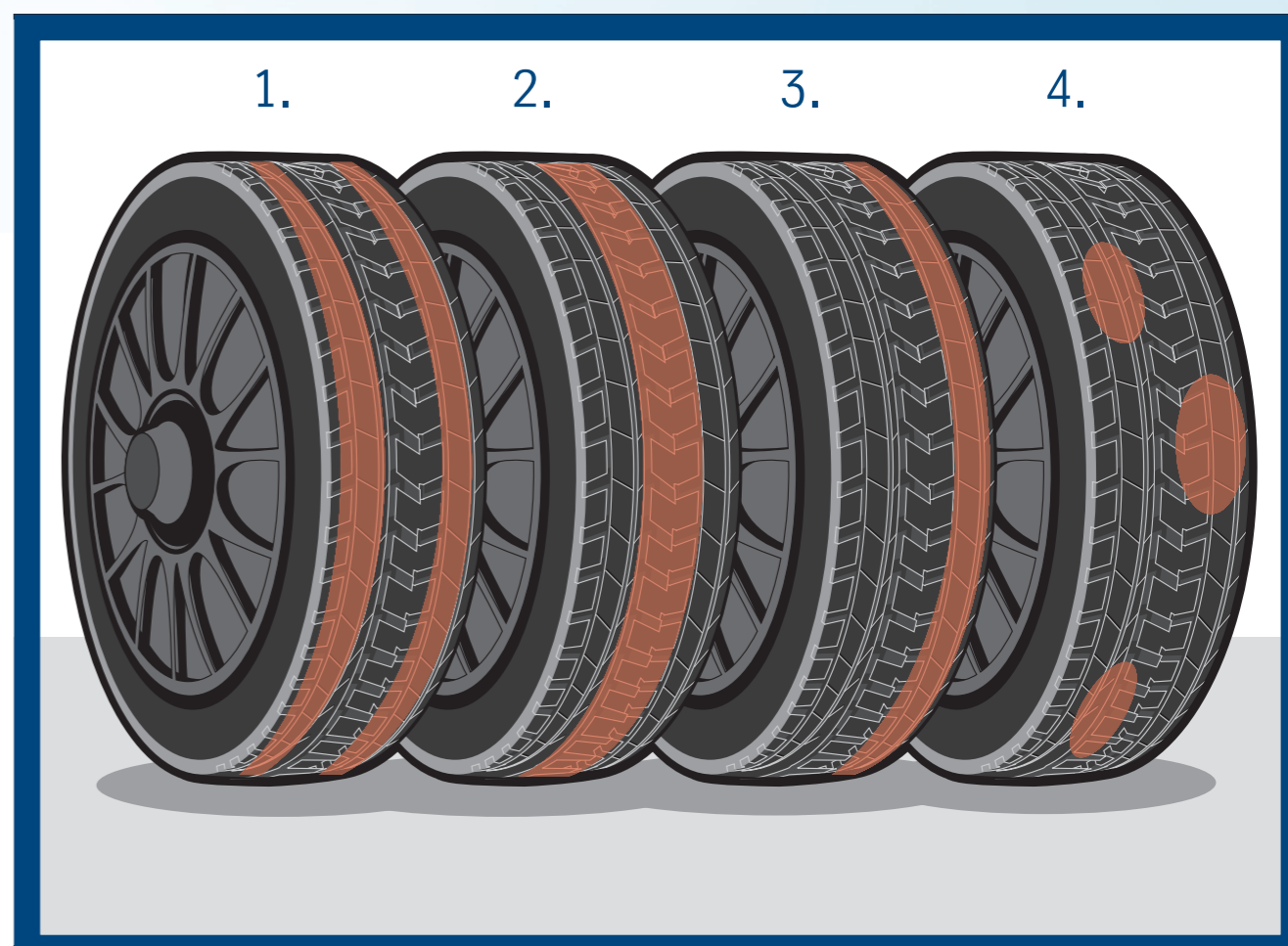

Nierównomierne zużycie opon

1. Zbyt niskie ciśnienie powietrza w kole
2. Zbyt wysokie ciśnienie powietrza w kole
3. Wadliwe zawieszenie lub zła geometria kół
4. Niewyważone koło lub uszkodzony amortyzator

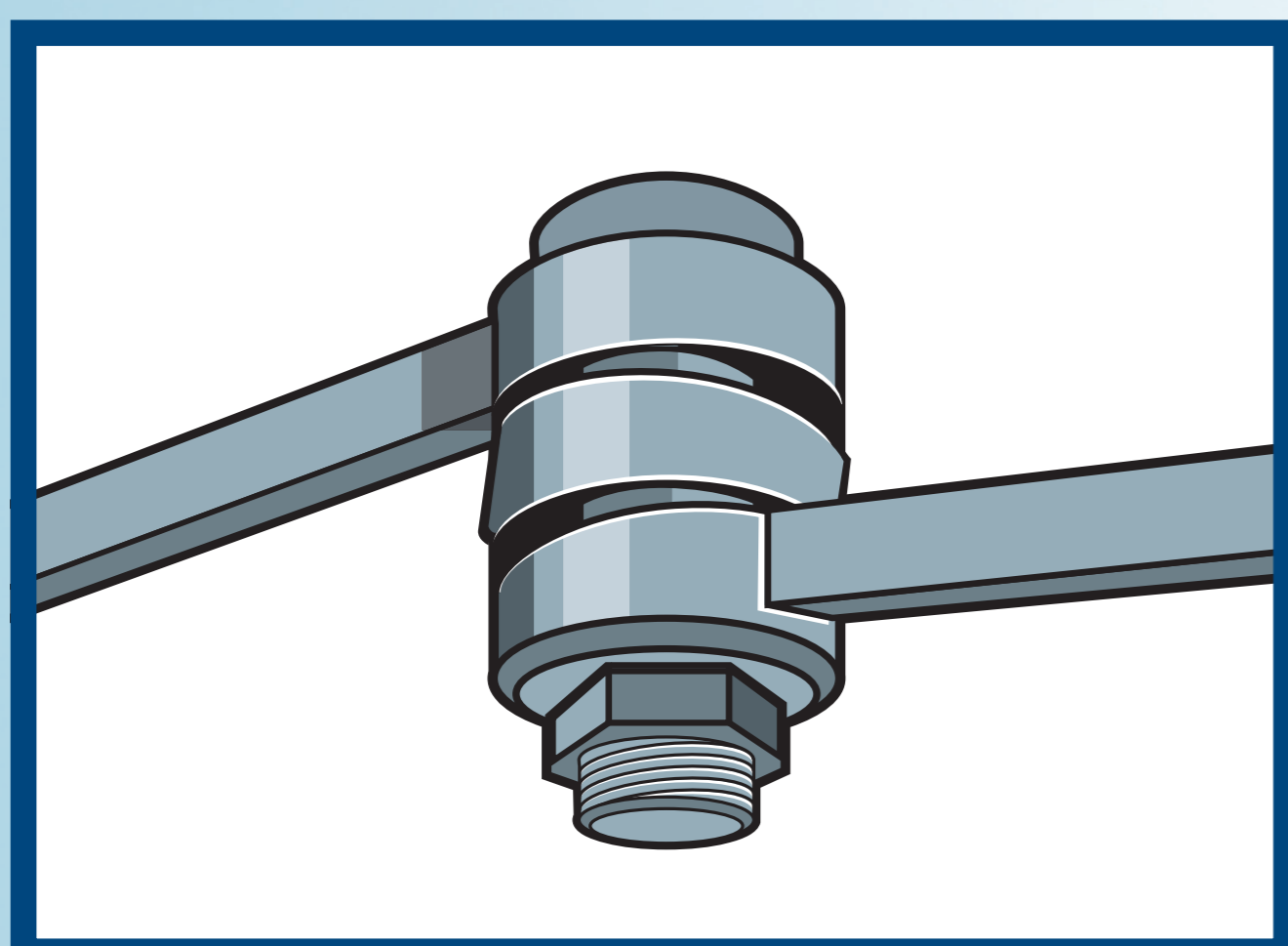

Wybite sworznie

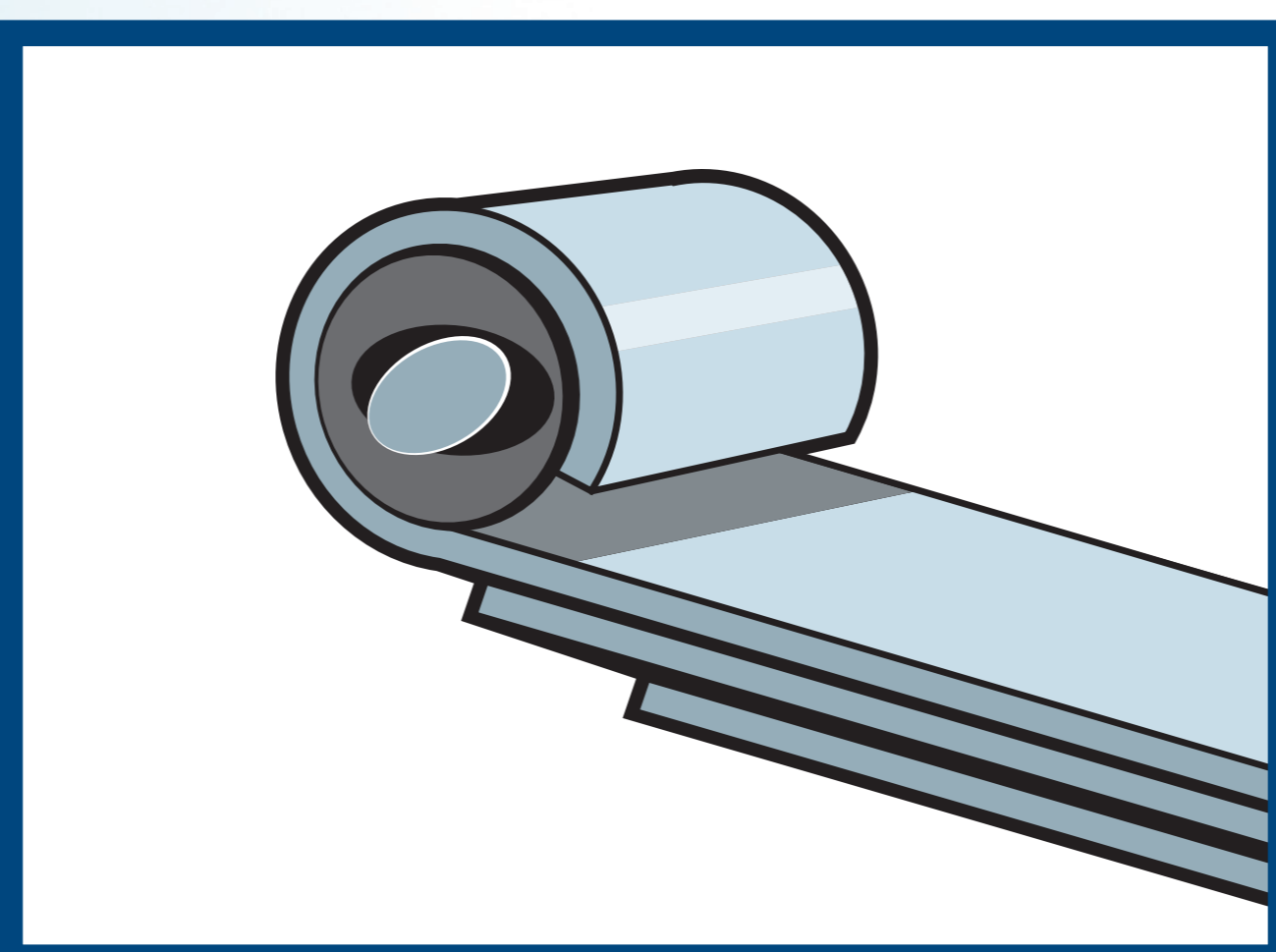

Zniszczone tuleje gumowo-metalowe

www.bilstein-amortyzatory.pl

